



V40



/
V40
/

Princess V40 является квинтэссенцией изящества, превосходных технических характеристик и мореходных качеств, которые свойственны всем яхтам V-класса. Через иллюминаторы, расположенные по левому борту по всей длине ее V-образного корпуса, салон и каюты наполняются естественным светом. Ее просторный кокпит — идеальное место для отдыха, а в кормовой части можно организовать зону для принятия солнечных ванн.





Внутренняя отделка этой яхты полностью соответствует стандартам современного V-класса. Просторный салон и прекрасно оснащенный камбуз представляют собой комфортную зону для отдыха в компании, а две вместительные каюты отличаются актуальным дизайном. В носовой каюте имеется ванная комната, также доступная из салона. В кормовой каюте можно установить сдвижные односпальные кровати.



V40



ГЛАВНАЯ ПАЛУБА

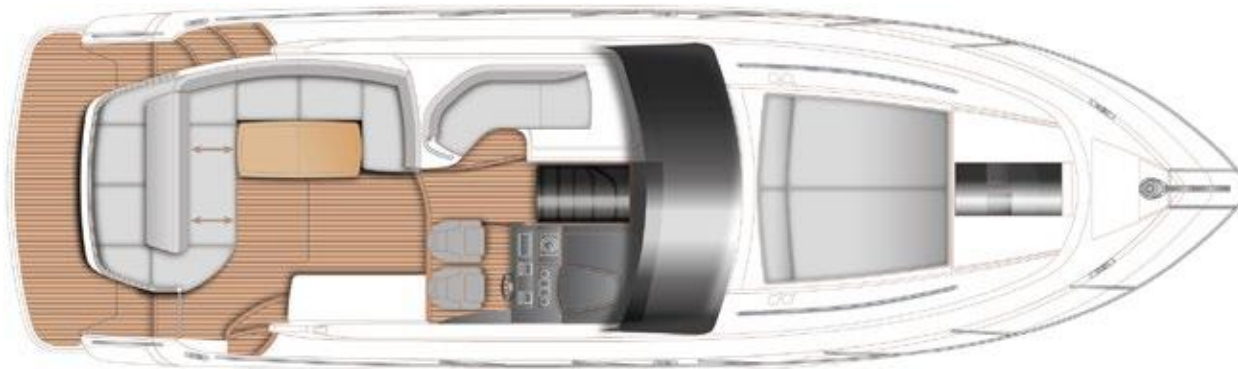

ГЛАВНАЯ ПАЛУБА (ОПЦИЯ)

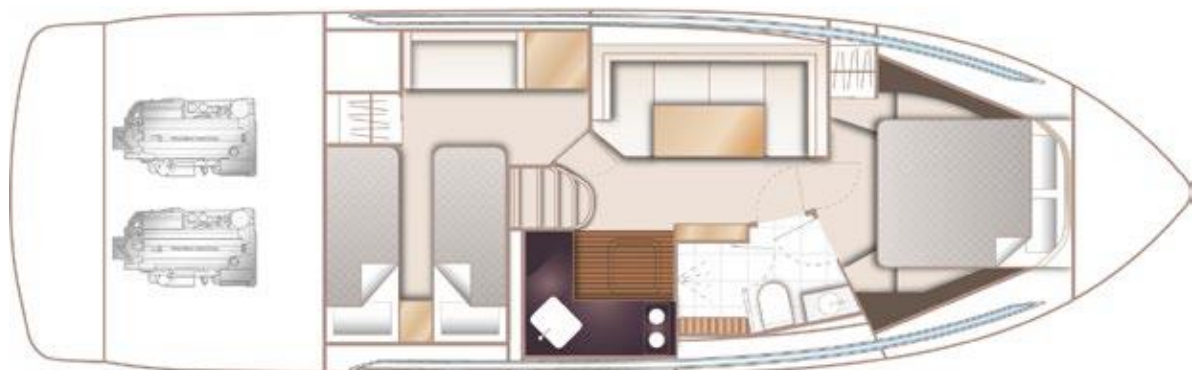

НИЖНЯЯ ПАЛУБА

ОСНОВНЫЕ РАЗМЕРЫ

Полная длина (вкл. релинги)	42 фута 6 дюймов (12,98 м)
Полная длина (искл. релинги)	41 фут 6 дюймов (12,65 м)
Ширина	12 футов 5 дюймов (3,81 м)
Осадка: (с поднятыми колонками)	1 фут 10 дюймов (0,56 м)
Осадка: (с опущенными колонками)	3 фута 4 дюйма (1,02 м)
Водоизмещение	10 145 кг (22 366 фунта)*
Запас топлива	160 галлонов/ 610 литров
Запас воды (вкл. калорифер)	71 галлон/ 268 литров

ПАЛУБНОЕ ОБОРУДОВАНИЕ

- Отделанные тиком купальная платформа, палуба кокпита и ступени, ведущие на боковые проходы по бортам
- Реверсивная якорная лебёдка с электроприводом и органами управления на главном посту управления
- Самоукладывающийся дельтавидный якорь (16 кг/35 фунтов), длина цепи 30 м
- Канатный ящик для 4 кранцев и ящик для хранения 2 дополнительных кранцев в машинном отделении
- Зона для солнечных ванн на носу
- Утки, полуклюзы и поручни из нержавеющей стали
- Светодиодное освещение палубы

КОКПИТ

- U-образный диван (трансформируется в двухместный лежак) и складной столик из тика
- G-образный диван
- Выдвижная крыша с электроприводом
- Ворота на транце для выхода на купальную платформу (с опциональным электрогидравлическим подъёмным механизмом), складной трап, душ с горячей и холодной водой
- Бар с мойкой, холодильником с вертикальной загрузкой и опциональным электрическим барбекю
- Водонепроницаемые динамики, подключённые к аудиосистеме салона
- Запираемый люк с газовым упором, ведущий в машинное отделение
- Рундук для спасательного плота
- Чехол кокпита
- Возможна установка трансформируемых лежаков с удлинением на корме и сдвижными спинками

ПОСТ УПРАВЛЕНИЯ

- Два сиденья на посту управления с поясничными подпорами
- Полный комплект приборов двигателей, включая датчики уровня топлива, датчики температуры выхлопа, систему предупреждения о загрязнении топлива и индикатор положения руля

- Навигационная система, включающая в себя УКВ-радиостанцию, лог с отображением скорости и пройденного расстояния, эхолот с системой предупреждения и быстродействующий магнитный компас
- Отделение для хранения карт
- Красная ночная подсветка

САЛОН

- U-образный диван с обеденным столом (трансформируется в двухспальную кровать)
- Сервант для хранения бокалов и бутылок
- Радиоприёмник/DVD/MP3-проигрыватель
- Панель управления электрической системой 24 В и 240 В
- Шкафы для посуды

КАМБУЗ

- 2-конфорочная газовая плита с противопожарным устройством
- Дистанционный электромагнитный выключатель для газовой системы
- Комбинированная микроволновая/ конвекционная печь с грилем
- Мойка из нержавеющей стали со смесителем
- Холодильник с морозильной камерой
- Вещевые шкафчики и ящики

УДОБСТВА

- Все каюты и санузлы оснащены открываемыми иллюминаторами
- Все каюты оснащены розетками 220/240 В
- Везде установлены пружинные матрасы
- Все санузлы оснащены туалетами с электросмывом пресной водой, вытяжными вентиляторами и розетками для электробритвы 240 В

МАСТЕР-КАЮТА

- Большая двухспальная кровать с нижними ящиками
- Гардероб с полками
- Вещевые шкафчики и ящики
- Туалетный столик
- Палубный люк
- Санузел и душ с общим доступом

ДВИГАТЕЛИ

Два двигателя Volvo D6-330 DP (2 x 330 л. с.) скорость: 36-38 узлов*

ГОСТЕВАЯ КОРМОВАЯ КАЮТА

- Две односпальных кровати со встроенными ящиками (с опцией трансформации в двухспальную кровать)
- Диван (возможна установка опциональной кровати)
- Гардероб с полками
- Вещевые шкафчики и ящики

ОТДЕЛКА ИНТЕРЬЕРА

- Отделка деревом на выбор: матовая или полированная. Дуб ровере в стандарте. Орех или белёный дуб — опционально.
- Столешницы из твердых материалов и кафельные полы во всех гостевых ваннах
- Столешницы из твердых материалов в камбузе
- Широкий ассортимент высококачественных обивочных тканей и ковров
- Жалюзи или солнцезащитные фильтры на всех окнах и иллюминаторах
- Деревянный пол в камбузе

СИЛОВЫЕ УСТАНОВКИ

- Две кормовые рулевые колонки со сдвоенными винтами
- Электрический усилитель штурвала с гидравлической резервной системой
- Электронные системы управления двигателем и трансмиссией
- Вытяжной вентилятор машинного отделения с электронным таймером задержки

ЭЛЕКТРИЧЕСКАЯ СИСТЕМА 24-ВОЛЬТОВАЯ:

- 2 мощных аккумулятора для пуска двигателей
- 2 дополнительных аккумулятора повышенной мощности для питания внутренних систем яхты
- Зарядное устройство мощностью 35 А на 12 В, заряжающее оба комплекта аккумуляторов через автоматическую зарядную систему
- Главные дистанционные выключатели аккумуляторов и выключатель на главной панели управления
- Светодиодные приборы освещения

220/240-ВОЛЬТОВАЯ:

- Разъём для подключения берегового питания 30 А

- Защита от утечки "на массу", система защиты от неправильной полярности подключения, все цепи защищены автоматическими предохранителями
- Электрические розетки во всех помещениях

ТОПЛИВНАЯ СИСТЕМА

- Два топливных бака (из судового сплава 6061) с системой соединений, ёмкость — 160 галлонов/ 192 галлона США/ 730 литров
- Заправочные горловины по левому и правому борту
- Высокоэффективные дуплексные топливные фильтры/ водоотделители с системой звуковой и визуальной сигнализации о загрязнении
- Краны в шкафчике кокпита для дистанционного выключения подачи топлива

ВОДЯНАЯ СИСТЕМА

- 64 галлона/ 77 галлонов США/ 290 литров, а также калорифер с подогревом от двигателя ёмкостью 7 галлонов/ 8,5 галлонов США/ 32 литра и погружной нагреватель на 240 В
- Указатель уровня воды
- Палубная горловина

ОГНЕТУШИТЕЛИ

- Автоматические огнетушители в машинном отделении с приоритетным ручным управлением и сигнализацией на обоих постах управления
- Ручные огнетушители во всех каютах, камбузе и палубном салоне (4)

ТРИУМНЫЕ НАСОСЫ

- Автоматические триумные электронасосы (6)
- Высокопроизводительный ручной триумный насос с системой клапанов и точками откачки, совпадающими с точками откачки автоматического насоса

ДРУГИЕ ПРЕДМЕТЫ, ПОСТАВЛЯЕМЫЕ В СТАНДАРТНОЙ КОМПЛЕКТАЦИИ

- Кормовой флагшток
- Кранцы (6) и швартовы (4)
- Аптечка
- Комплект инструментов
- Комплект судовой документации
- Стеганые покрывала во всех каютах

С 2001 года компания Nord Star Yachting является официальным дилером британских яхт Princess в Санкт-Петербурге и на Северо-Западе России. За это время более 50 корпусов было передано владельцам, а уровень клиентского сервиса компании доведён до совершенства. Реализовать Вашу мечту об идеальной яхте поможет персональный менеджер, который в совершенстве владеет всеми секретами планирования и оформления интерьера. В офисе Nord Star Yachting представлены различные образцы отделочных материалов и примеры уже реализованных проектов.

Команда наших специалистов возьмёт на себя заботы, связанные со строительным надзором, приёмкой яхты, её регистрацией и страхованием, техническим обслуживанием и юридическим оформлением. По желанию, мы организуем визиты на верфь, где Вы своими глазами сможете увидеть все этапы строительства яхты.

Вместе с ключами и документами на яхту Вы получаете возможность присоединиться к клубу владельцев Princess. Вы сможете посещать обучающие курсы и закрытые мероприятия, организованные Nord Star Yachting и нашими партнерами в России и Европе.

Офис Nord Star Yachting в Санкт-Петербурге
197110, Санкт-Петербург, Петровский пр., д. 14, корп.4
+7 (812) 325-55-32
info@nord-star.com
www.nord-star.com

NORD  STAR
YACHTING